

Ersatzteilliste

Spare Parts List / Liste des pièces détachées / Lista delle parti di ricambio

DME19DP ★★★

Index / Indice «000»

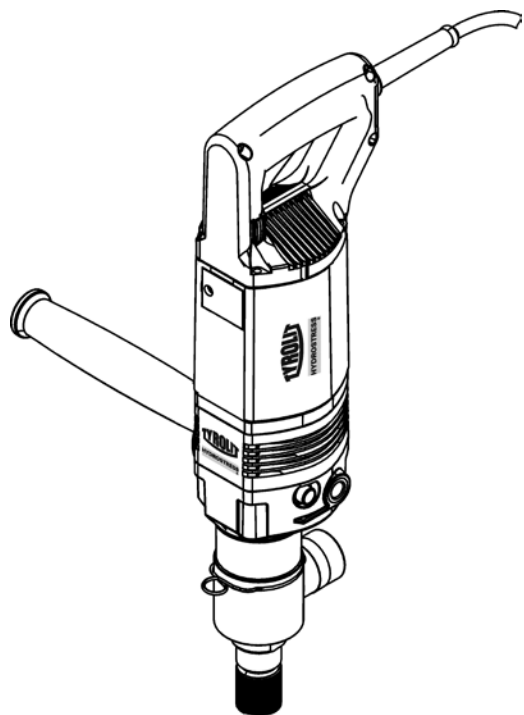

Verwendung der Ersatzteilliste

Die Ersatzteilliste ist keine Montage- oder Demontageanleitung. Diese Ersatzteilliste dient ausschliesslich zum einfachen und schnellen Finden von Ersatzteilen, die bei der untenstehenden Adresse bestellt werden können.

Sicherheitsvorschrift



Gefahr

Montieren oder demontieren von Baugruppen kann Risiken bergen, auf die in dieser Ersatzteilliste nicht hingewiesen wird.

Das Verwenden dieser Ersatzteilliste für Montage- oder Demontagezwecke ist strikte verboten. Für Montage- und Demontearbeiten sind ausschliesslich die entsprechenden Beschreibungen in der Betriebsanleitung zu befolgen.

Nichtbeachten dieser Vorschrift kann zu Verletzungen führen, die im schlimmsten Fall auch den Tod zur Folge haben könnten.

Bestellungen



Information

Um Falschlieferungen zu vermeiden sollten vor der Versendung die Angaben in der Bestellung auf Richtigkeit und Vollständigkeit (siehe unter Bestellangaben) überprüft werden.

Es ist auch darauf zu achten, dass die Lieferadresse vollständig angegeben ist.

Bestelladresse:

TYROLIT Hydrostress AG

Witzbergstrasse 18
CH-8330 Pfäffikon
Switzerland
Tel. +41 (0) 44 / 952 18 18
Fax +41 (0) 44 / 952 18 00
e-mail: info@tyrolit.com

www.tyrolit.com

0 Ersatzteilliste

0.1 Bestellangaben

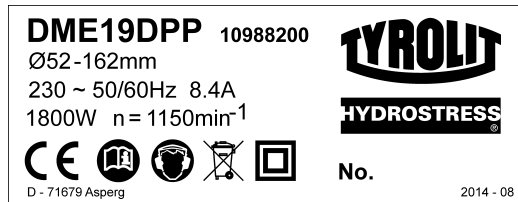

Bei Bestellungen von Ersatzteilen benötigen wir folgende Angaben:

- Maschinentyp gemäss Typenschild
- Maschinennummer gemäss Typenschild (z.B. «10988200»)
- Maschinenindex gemäss Typenschild (z.B. «000»)
- Ersatzteilnummer gemäss Ersatzteilliste (z.B. « 10996037»)

Für Bestellungen, Fragen und Informationen wenden Sie sich bitte an die zuständige Niederlassung.

How to use the spare parts list

The spare parts list is not intended as instructions for assembly or dismantling work. It is exclusively intended to help you to quickly and easily find spare parts, which can then be ordered at the address below.

Safety regulations



Danger

The assembling or dismantling of modules can involve risks which are not identified in this spare parts list.

The use of this spare parts list for assembly or dismantling purposes is strictly forbidden. For assembly or dismantling tasks it is essential to only follow the corresponding descriptions in the operating manual.

If this regulation is not heeded injuries may be incurred which in the worst case can also be fatal.

Ordering



Information

To avoid incorrect deliveries you should check the order details for correctness and completeness (see under ordering details) prior shipment.

You should ensure that the delivery address is given in full.

Order address:

TYROLIT Hydrostress AG

Witzbergstrasse 18
CH-8330 Pfäffikon
Switzerland
Tel. +41 (0) 44 / 952 18 18
Fax +41 (0) 44 / 952 18 00
e-mail: info@tyrolit.com

www.tyrolit.com

0 Spare Parts List

0.1 Ordering details

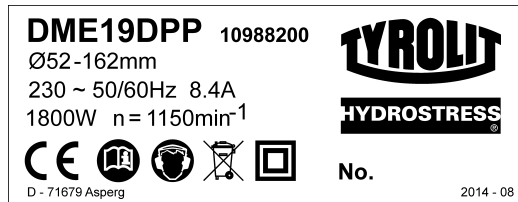

When spare parts are ordered we need the following details:

- Machine type according to nameplate
- Machine number according to nameplate (e.g. «10988200»)
- Machine index according to nameplate (e.g. «000»)
- Spare part number according to the spare parts list (e.g. «10996037»)

For orders, questions and information please contact your responsible branch office.

Utilisation de la liste des pièces détachées

La liste des pièces détachées n'est pas une instruction de montage ou de démontage. Cette liste sert exclusivement à trouver simplement et rapidement les pièces détachées, qui peuvent être commandées à l'adresse mentionnée ci-dessous.

Prescription de sécurité



Danger

Le montage ou le démontage des modules peut présenter des risques dont il n'est pas fait mention dans cette liste des pièces détachées.

Il est strictement interdit d'employer cette liste des pièces détachées à des fins de montage ou de démontage. Pour les opérations de montage et de démontage, il faut exclusivement suivre les descriptions correspondantes dans le mode d'emploi.

Le non-respect de la présente prescription peut conduire à des blessures, pouvant même entraîner la mort.

Commandes



Information

Pour éviter des livraisons inappropriées, il est conseillé de vérifier avant l'expédition l'exactitude et l'exhaustivité des indications fournies dans la commande (voir Données de commande).

Il faut aussi veiller à bien indiquer l'adresse de livraison en entier.

Adresse de commande :

TYROLIT Hydrostress AG

Witzbergstrasse 18
CH-8330 Pfäffikon
Switzerland
Tel. +41 (0) 44 / 952 18 18
Fax +41 (0) 44 / 952 18 00
e-mail: info@tyrolit.com

www.tyrolit.com

0 Liste des pièces détachées

0.1 Données de commande

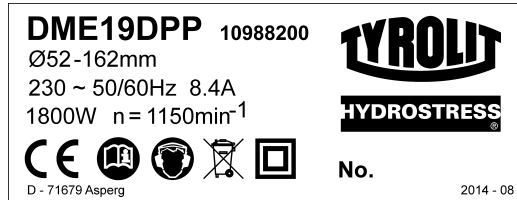

Lors de la commande de pièces détachées, nous avons besoin des données suivantes :

- Type de machine selon la plaque signalétique
- Numéro de machine selon la plaque signalétique (p.ex. «10988200»)
- Indice de machine selon la plaque signalétique (p.ex. «000»)
- Numéro de pièce détachée selon la liste des pièces détachées (p.ex. «10996037»)

Pour les commandes, questions et informations, vous êtes prié de vous adresser à la filiale compétente.

Uso della lista delle parti di ricambio

La lista delle parti di ricambio non è un manuale d'istruzioni per montaggio o smontaggio. Questa lista delle parti di ricambio serve esclusivamente per trovare in modo semplice e rapido parti di ricambio che possono essere ordinate all'indirizzo riportato qui sotto.

Norme di sicurezza



Pericolo

Il montaggio o lo smontaggio di componenti della macchina può comportare pericoli che non sono indicati in questa lista delle parti di ricambio.

E' assolutamente vietato servirsi di questa lista delle parti di ricambio per scopo di montaggio o di smontaggio. Per operazioni di montaggio o smontaggio occorre seguire esclusivamente le relative istruzioni nel manuale per l'uso della macchina.

La mancata osservanza di queste norme può comportare lesioni, e nel caso peggiore anche la morte.

Ordinazioni



Informazioni

Per evitare forniture incorrette, occorre verificare prima dell'invio dell'ordinazione se i dati indicati in essa sono corretti e completi (vedere la lista dei dati per l'ordinazione).

Occorre verificare anche se l'indirizzo per la consegna è esatto e completo.

Indirizzo per ordinazioni:

TYROLIT Hydrostress AG

Witzbergstrasse 18
CH-8330 Pfäffikon
Switzerland
Tel. +41 (0) 44 / 952 18 18
Fax +41 (0) 44 / 952 18 00
e-mail: info@tyrolit.com

www.tyrolit.com

0 Lista delle parti di ricambio

0.1 Dati per l'ordinazione

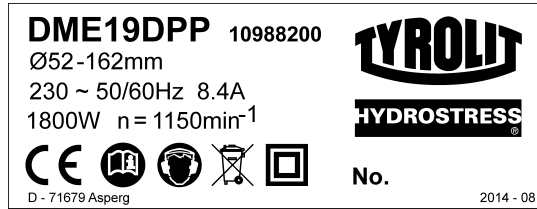

Per ordinazioni di parti di ricambio ci occorrono i dati seguenti:

- Tipo di macchina indicato sulla targhetta della macchina
- Numero della macchina indicato sulla targhetta della macchina (per es. «10988200»)
- Indice della macchina indicato sulla targhetta della macchina (per es. «000»)
- Numero della parte di ricambio secondo la lista di parti di ricambio (per es. « 109960372»)

Per ordinazioni, domande o richieste d'informazioni Vi preghiamo di rivolgerVi all'agenzia competente.

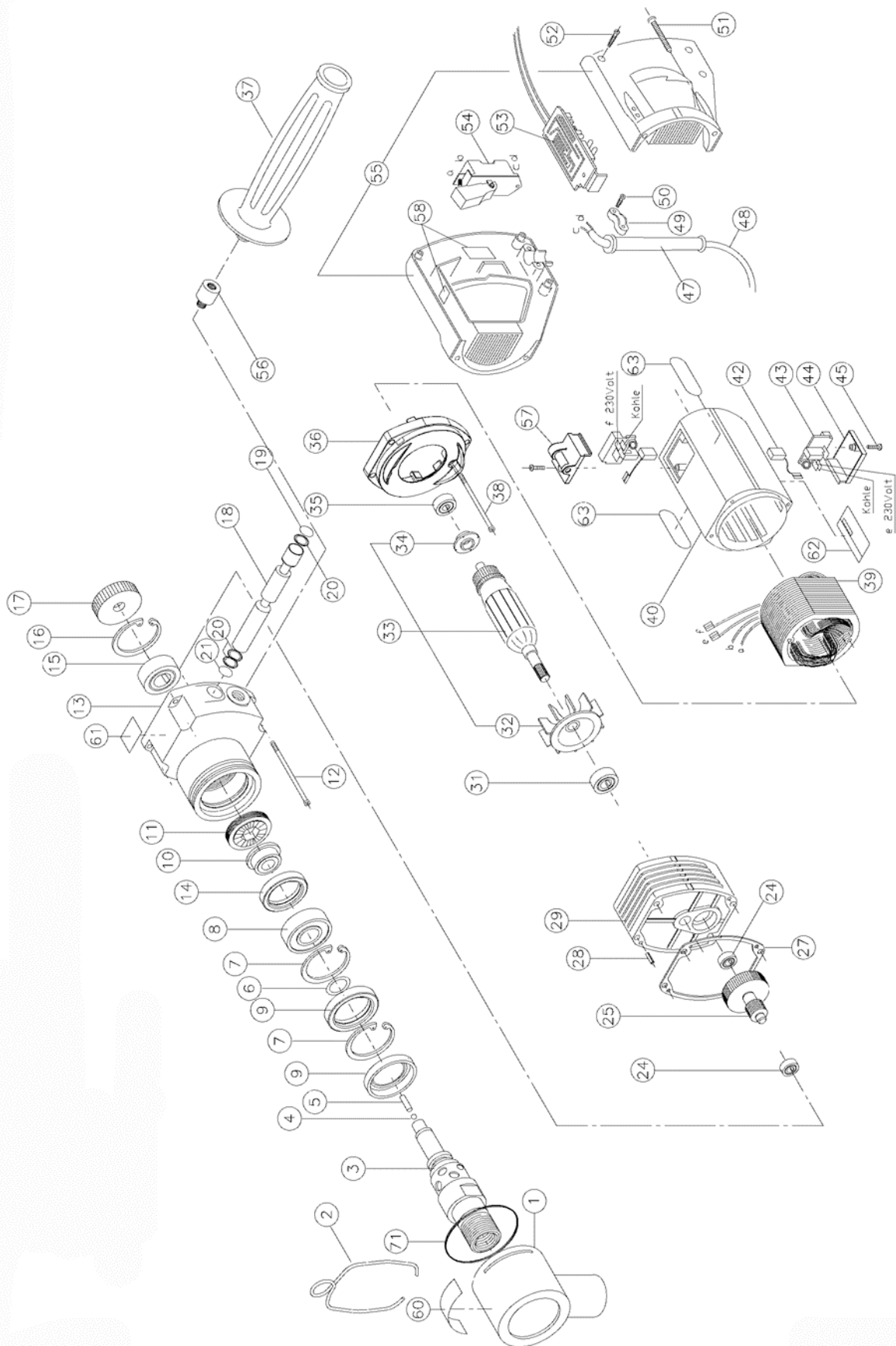

DME19DP★★★

1	10996037	Saugrohr	Air intake
2	10996038	Federklammer	Retaining spring
3	10996039	Antriebswelle	Drive shaft
4	972113	Kugel Dm 4	Ball dia 4
5	10996034	Zylinderstift 4m6 x 18	Straight pin 4m6 x 18
6	972232	O-Ring 18.00x3.50 N 70	O-ring 18.00x3.50 N 70
7	972012	Seegering Bohr. Dm 42	Circlip bore dia 42
8	10996027	Rillenkugellag. 16005-2RS	Gr. ball bear. 16005-2RS
9	10996024	Simmerring A 30/47/7 NBR	Shaft seal A 30/47/7 NBR
10	10996040	Schlagringwelle	Perc. ring shaft
11	10996041	Schlagringgehäuse	Perc. ring housing
12	10996028	D-PT-Schr 50x100 Lins.	D-PT-screw 50x100 lensh.
13	10996042	Getriebegehäuse	Gearbox housing
14	10996025	Simmerring A 30/42/7 FPM	Shaft seal A 30/42/7 FPM
15	10980163	Rillenkugellager 6203	Grooved ball bearing 6203
16	972011	Seegering Bohr. Dm 40	Circlip bore dia 40
17	10996043	Zahnrad z40	Gear z40
18	10996044	Schaltstange	Switching rod
19	10996045	Aufkleber schwarz	Sticker black
20	10996035	O-Ring 13.00x2.00 N 70	O-ring 13.00x2.00 N 70
21	10996046	Aufkleber grün	Sticker green
24	10996026	Rillenkugellager 629	Grooved ball bearing 629
25	10996047	Vorgelegewelle kpl.	Countershaft assy
27	10996048	Flachdichtung	Flat seal
28	10994912	Zylinderstift 4h6 x 16	Straight pin 4h6 x 16
29	10996049	Motordeckel	Motor cover
31	10992484	Rillen-Kugellag.6201-2RSL	Gr. ball bear. 6201-2RSL
32	10996050	Lüfter	Fan
33	10996051	Anker 230V	Armature 230V
34	10996052	Isolerring	Insulating ring
35	10978644	Rillenkugellager 6000-2RS	Gr. ball bearing 6000-2RS
36	10996053	Luftleitring kurz	Air guidance ring short
37	10996054	Handgriff PA-GF 210mm	Handle PA-GF 210mm
38	10996029	D-PT-Schr 40x90 Lins.	D-PT-screw 40x90 lensh.
39	10996055	Feld 230V	Stator 230V
40	10996056	Motorgehäuse	Motor housing
42	10996057	Kohlebürste	Carbon brush

